

seca 677

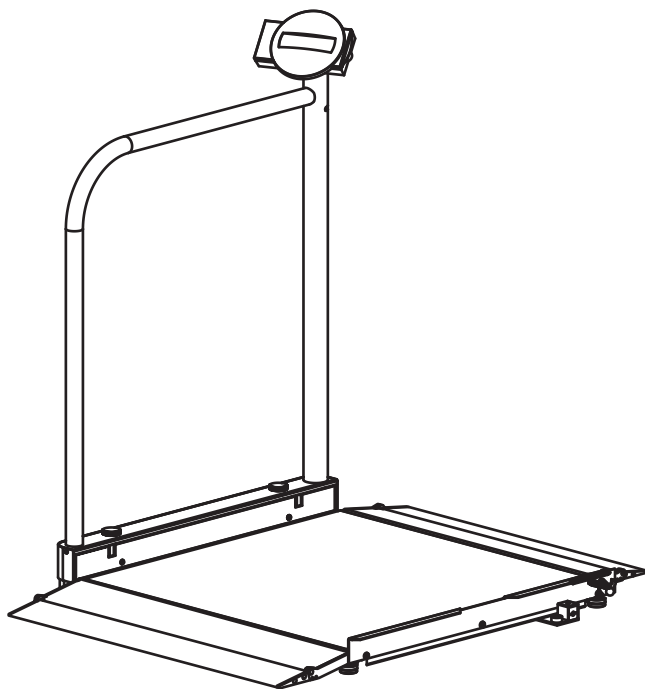

ÍNDICE

1. Descrição do aparelho 4

- 1.1 Parabéns! 4
- 1.2 Finalidade de utilização 4
- 1.3 Descrição do funcionamento .. 4
- 1.4 Qualificação do usuário 5
 - Montagem 5
 - Utilização 5

2. Informações de segurança 5

- 2.1 Instruções de segurança neste manual de instruções de utilização 5
- 2.2 Instruções básicas de segurança 6
 - Manuseamento do aparelho ... 6
 - Eliminação do risco de choque elétrico 7
 - Eliminação do risco de infeção 8
 - Eliminação do risco de ferimentos 8
 - Eliminação do risco de danos no aparelho 9
 - Uso dos resultados de medição 10
 - Manuseamento do material de embalagem 10

3. Vista geral 11

- 3.1 Elementos de comando 11
- 3.2 Símbolos no display 13
- 3.3 Símbolos no aparelho e na placa de características 13
- 3.4 Símbolo na embalagem 14
- 3.5 Estrutura do menu 15

4. Antes de iniciar a utilização deve... 16

- 4.1 Escopo de fornecimento 16
- 4.2 Montar o aparelho 17
 - Levantar o apoio 17
 - Montagem da caixa do display 17

- Passos finais 18
- 4.3 Providenciar a alimentação de energia 18
 - Ligar o alimentador 18

5. Utilização 19

- 5.1 Preparar a balança para ser operacional 19
 - Deslocar a balança 19
 - Alinhamento da balança 19
 - Girar a caixa do display 20
- 5.2 Pesar 20
 - Ligar a balança 21
 - Iniciar o processo de pesagem 21
 - Tarar o peso adicional (TARA) 21
 - Indicar permanentemente o resultado da medição (ESTAB) 22
 - Determinar e avaliar o Índice de Massa Corporal (IMC) ... 22
 - Enviar resultados de medição para o receptor de rádio 24
 - Calcular e imprimir automaticamente o IMC 24
 - Comutação automática da gama de pesagem 25
 - Desligar a balança 25
- 5.3 Outras funções (menu) 26
 - Navegar no menu 26
 - Apagar automaticamente valores salvos (ACLR) 27
 - Salvar permanentemente o peso adicional (Pt) 27
 - Ativar a função Autohold (Ahold) 28
 - Ativar sinais acústicos (BEEP) 29
 - Ajustar o amortecimento (FIL) 29
 - Restabelecer as definições de fábrica (RESET) 30

6. A rede sem fios	
seca 360° wireless	31
6.1 Introdução	31
Grupos de comunicação via	
rádio seca	31
Canais	31
Detecção de aparelhos	32
6.2 Operar a balança em um grupo	
de comunicação via rádio	33
Ativar módulo de rádio	
(SYS)	33
Configurar um grupo de	
comunicação via rádio (Lrn)	33
Ativar a transmissão	
automática (ASend)	35
Selecionar a opção de	
impressão (APrt)	36
Definir a hora (Time)	36
7. Tratamento higiênico	37
7.1 Limpeza	38
7.2 Desinfecção	38
7.3 Esterilização	38
8. Controle de funcionamento	39
9. O que fazer quando...?	39
10. Manutenção/Recalibração	42
10.1 Informações sobre	
manutenção e	
recalibração	42
10.2 Verificar o índice do contador	
de calibração	42
11. Dados técnicos	43
11.1 Dados técnicos gerais	43
11.2 Dados da técnica de	
pesagem	44
12. Acessórios opcionais	45
13. Peças sobressalentes	45
14. Eliminação	45
15. Garantia	46

1. DESCRIÇÃO DO APARELHO

1.1 Parabéns!

Ao adquirir a balança de plataforma eletrônica **seca 677** optou por um aparelho de elevada precisão e ao mesmo tempo robusto.

Há mais de 170 anos que a seca coloca a sua experiência ao serviço da saúde, afirmando-se como líder de mercado em muitos países do mundo, graças às suas inovações na área da metrologia.

1.2 Finalidade de utilização

A balança de plataforma eletrônica **seca 677** é utilizada principalmente em hospitais, consultórios médicos e unidades estacionárias de cuidados de saúde, de acordo com as normas vigentes no país de utilização.

A balança serve para a determinação convencional do peso e do estado geral de alimentação e para ajudar o médico a elaborar um diagnóstico ou a tomar uma decisão terapêutica.

Contudo, para elaborar um diagnóstico preciso, para além do registro do valor do peso, o médico tem de realizar exames mais objetivos e ter em conta os resultados dos mesmos.

1.3 Descrição do funcionamento

Paralelamente à determinação convencional do peso, a **seca 677** possui uma função para determinar o Índice de Massa Corporal (IMC). Para tal, introduz-se a estatura da pessoa através do teclado, seguindo-se depois o cálculo automático do Índice de Massa Corporal correspondente ao valor do peso. Os aparelhos de medição da altura do sistema **seca 360° wireless** conseguem transmitir, sem a utilização de fios, a estatura à **seca 677**.

Através da rede sem fios **seca 360° wireless** é possível transmitir, sem a utilização de fios, os resultados de medição para uma impressora sem fios seca ou para um PC equipado com o software **seca analytics** e o adaptador de rádio USB seca.

A **seca 677** pode ser deslocada sobre rodas.

Utilize a balança exclusivamente para os fins mencionados na seção “Finalidade de utilização” na página 4.

1.4 Qualificação do usuário

Montagem Os aparelhos fornecidos parcialmente montados só podem ser montados por pessoas com as devidas qualificações, p. ex. representante, técnico do hospital ou da assistência seca.

Utilização O aparelho só pode ser operado por pessoal médico.

2. INFORMAÇÕES DE SEGURANÇA

2.1 Instruções de segurança neste manual de instruções de utilização

**PERIGO!**

Identifica uma situação de grande perigo fora do normal. A inobservância desta indicação resultará em ferimentos graves irreversíveis ou mesmo fatais.

**AVISO!**

Identifica uma situação de grande perigo fora do normal. A inobservância desta indicação pode resultar em ferimentos graves irreversíveis ou mesmo fatais.

**CUIDADO!**

Identifica uma situação de perigo. A inobservância desta indicação pode resultar em ferimentos ligeiros ou médios.

ATENÇÃO!

Identifica uma possível utilização errada do aparelho. A inobservância desta indicação pode resultar em danos no aparelho ou resultados de medição errados.

NOTA:

Contém informações adicionais relativas à utilização deste aparelho.

2.2 Instruções básicas de segurança

Manuseamento do aparelho

- Observe as indicações deste manual de instruções de utilização.
- Guarde cuidadosamente o manual de instruções de utilização. O manual de instruções de utilização faz parte integrante do aparelho e deve estar sempre disponível.



PERIGO!

Perigo de explosão

Não utilize o aparelho em um ambiente com acumulação dos seguintes gases:

- oxigênio
- anestésicos inflamáveis
- outras substâncias/misturas de ar inflamáveis



CUIDADO!

Perigo para o paciente, danos no aparelho

- Os aparelhos adicionais que são ligados a aparelhos médicos elétricos devem estar em conformidade comprovada com as suas respectivas normas IEC ou ISO (p. ex. IEC 60950 para aparelhos de processamento de dados). Além disso, todas as configurações devem estar em conformidade com os requisitos normativos para sistemas médicos (ver IEC 60601-1-1 ou seção 16 da 3ª edição da IEC 60601-1, respectivamente). Quem ligar aparelhos adicionais a aparelhos médicos elétricos é configurador do sistema e assim responsável para a conformidade do sistema com os requisitos normativos para sistemas. Chama-se a atenção para o fato de a legislação nacional prevalecer sobre os requisitos normativos acima. Em caso de dúvidas, queira contatar seu revendedor especializado local ou o serviço de assistência técnica.
- Mandar realizar periodicamente trabalhos de manutenção e recalibração, conforme descrito na respectiva seção deste documento.
- Não são permitidas alterações técnicas no aparelho. O aparelho não contém partes para manutenção pelo usuário. Os trabalhos de manutenção e reparação devem ser executados apenas por um serviço de pós-

venda seca autorizado. Em www.seca.com encontra o serviço de pós-venda mais próximo de você. Em alternativa, envie um e-mail para service@seca.com.

- Utilize exclusivamente acessórios e peças sobressalentes originais seca. Caso contrário, a seca não garante o direito à garantia.



CUIDADO!

Perigo para o paciente, anomalia

- Na utilização de aparelhos médicos elétricos, como p. ex. aparelhos cirúrgicos de alta frequência, mantenha uma distância mínima de aprox. 1 metro, de forma a evitar medições erradas ou falhas na transmissão via rádio.
- Na utilização de aparelhos de alta frequência, como p. ex. celulares, mantenha uma distância mínima de aprox. 1 metro, de forma a evitar medições erradas ou falhas na transmissão via rádio.
- A potência real de envio de aparelhos de alta frequência pode exigir uma distância mínima superior a 1 metro. Pode consultar os detalhes em www.seca.com.

Eliminação do risco de choque elétrico



AVISO!

Choque elétrico

- Os aparelhos que podem ser usados com um alimentador devem ser colocados de forma a que a tomada de rede fique acessível para um desligamento rápido do conector.
- Certifique-se de que a alimentação de rede local é compatível com os dados no alimentador.
- Nunca toque no alimentador com as mãos úmidas.
- Não use cabos de extensão nem tomadas múltiplas.
- Certifique-se de que o cabo de alimentação não é entalado, nem danificado por arestas vivas.
- Não opere o aparelho a uma altura superior a 3000 m acima do nível médio do mar.

Eliminação do risco de infecção



AVISO!

Perigo de infecção

- Faça a preparação higiênica do aparelho em intervalos regulares, tal como descrito na respectiva seção deste documento.
- Certifique-se de que o paciente não tem nenhuma doença contagiosa.
- Certifique-se de que o paciente não tem nenhuma ferida aberta ou lesões cutâneas infecciosas que possam entrar em contato com o aparelho.

Eliminação do risco de ferimentos



AVISO!

Risco de queda

- Certifique-se de que o aparelho está fixo e nivelado.
- Disponha o cabo de ligação de forma a que o usuário e o paciente não possam tropeçar.
- O aparelho não deve ser usado para ajudar a subir. Ampare as pessoas com mobilidade reduzida, p. ex. quando se levantam de uma cadeira de rodas.
- Certifique-se de que o paciente não sobe para a plataforma de pesagem diretamente pelas arestas.
- Certifique-se de que o paciente sobe para a plataforma de pesagem de forma lenta e segura.



AVISO!

Perigo de escorregamento

- Certifique-se de que a plataforma de pesagem está seca antes da subida do paciente.
- Certifique-se de que o paciente tem os pés secos antes de subir para a plataforma de pesagem.
- Certifique-se de que o paciente sobe para a plataforma de pesagem de forma lenta e segura.

Eliminação do risco de danos no aparelho

ATENÇÃO!

Danos do aparelho

- Certifique-se de que nunca entram líquidos para dentro do aparelho. Estes podem prejudicar a parte eletrônica.
- Desligue o aparelho antes de retirar o alimentador da tomada.
- Se o aparelho não for usado durante muito tempo, retire o alimentador da tomada. Só assim o aparelho fica sem corrente.
- Não deixe cair o aparelho.
- Não exponha o aparelho a choques ou vibrações.
- Verifique o funcionamento em intervalos regulares, tal como descrito na respectiva seção deste documento. Não opere o aparelho se este não estiver a funcionar em condições ou se estiver danificado.
- Não exponha o aparelho à luz solar direta e certifique-se de que não há nenhuma fonte de calor perto dele. As temperaturas demasiado elevadas poderiam danificar a parte eletrônica.
- Evite mudanças bruscas de temperatura. Durante o transporte do aparelho em que se verifiquem diferenças de temperatura superiores a 20 °C, o aparelho tem de ficar em repouso durante, pelo menos 2 horas antes de ser ligado. Caso contrário, se forma condensado, que pode danificar a parte eletrônica.
- Os produtos de limpeza agressivos podem danificar as superfícies do aparelho. Use sempre um pano macio, que pode umedecer com água de sabão suave.
- Utilize exclusivamente desinfetante adequado para superfícies sensíveis. Os desinfetantes adequados se encontram à venda em lojas especializadas.

Uso dos resultados de medição



AVISO!

Perigo para o paciente

Este **não** é um aparelho de diagnóstico. O aparelho ajuda o médico assistente a elaborar o diagnóstico.

- Para criar um diagnóstico preciso e iniciar as terapias, além da utilização deste aparelho, é necessário fazer os exames pedidos pelo médico assistente e ter em conta os respectivos resultados.
- A responsabilidade pelos diagnósticos e pelas terapias derivadas deles é do médico assistente.

ATENÇÃO!

Resultados de medição inconsistentes

- Antes de salvar e de reutilizar eletronicamente os valores de medição determinados com este aparelho (p. ex. num software para PC ou num sistema de informação hospitalar), certifique-se de sua plausibilidade.
- Se os valores de medição tiverem sido transferidos para um software para PC ou para um sistema de informação hospitalar, antes de sua reutilização certifique-se de que são plausíveis e que correspondem ao paciente certo.

Manuseamento do material de embalagem



AVISO!

Perigo de asfixia

O material da embalagem da película de plástico (sacos) representa um perigo de asfixia.

- Guarde o material da embalagem fora do alcance das crianças.
- Se já não tiver o material original da embalagem, use apenas sacos de plástico com furos de segurança a fim de reduzir o perigo de asfixia.



NOTA:

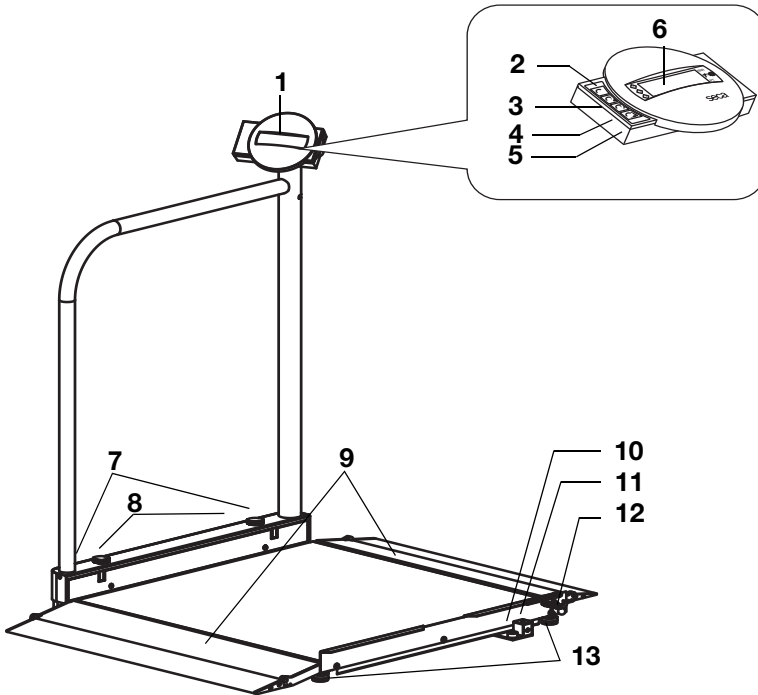

Guarde o material original da embalagem para utilização futura (p. ex. devolução para manutenção).

3. VISTA GERAL

3.1 Elementos de comando



N.º	Elemento de comando	Função
1	Caixa do display	Elemento de comando e indicador central, pode ser girado em 180° para a esquerda e para a direita
2		Ligar e desligar a balança
3		Tecla de seta <ul style="list-style-type: none"> • Durante a pesagem: <ul style="list-style-type: none"> - Breve pressão: ativar a função ESTAB - Longa pressão: ativar a função TARA • No menu: <ul style="list-style-type: none"> - Selecionar o submenu, selecionar o item de menu - Aumentar o valor

N.º	Elemento de comando	Função
4		<p>Tecla de seta</p> <ul style="list-style-type: none"> • Durante a pesagem: <ul style="list-style-type: none"> - Breve pressão: ativar a função IMC - Longa pressão: chamar o menu • No menu: <ul style="list-style-type: none"> - Selecionar o submenu, selecionar o item de menu - Reduzir o valor
5		<p>Tecla Enter</p> <p>Durante a pesagem (se estiver instalada a rede sem fios):</p> <ul style="list-style-type: none"> - Breve pressão: enviar o resultado de medição para aparelhos preparados para recepção (PC com adaptador de rádio USB) - Longa pressão: imprimir o resultado de medição (impressora sem fios) <ul style="list-style-type: none"> • No menu: <ul style="list-style-type: none"> - Confirmar o item de menu selecionado - Salvar o valor definido
6	Display	Elemento indicador para resultados de medição e para a configuração do aparelho
7	Rolos de transporte	A balança pode ser deslocada sobre estes rolos
8	Parafusos de fixação	Servem para travar o apoio em estado fechado
9	Rampas de acesso	<ul style="list-style-type: none"> • Pode ser levantado • Facilitam o acesso à balança com uma cadeira de rodas
10	Bolha de nível	Indica se o aparelho está na horizontal
11	Ligação do alimentador	Serve para a ligação do alimentador fornecido
12	Travamento	Bloqueia o apoio rebaixado durante o transporte.
13	Pé rosqueado	4 unidades, servem para o alinhamento exato



3.2 Símbolos no display









	Símbolo	Significado
A		Funcionamento com alimentador
B		Função não calibrável ativa
C		Memória atualmente utilizada
D		Gama de pesagem atualmente utilizada ver “Dados técnicos” na página 43

3.3 Símbolos no aparelho e na placa de características

Texto/Símbolo	Significado
Fabr.	Fabricante
Mod	Número do modelo
S/N	Número de série
ProdID	Número de identificação do produto
	Respeitar o manual de instruções de utilização
	Aparelho eletromedicinal, tipo B
	Aparelho isolado, classe de proteção II
e	Valor em unidades de medida utilizado para a classificação e a calibração de uma balança
d	Valor em unidades de medida que indica a diferença entre os valores de duas graduações vizinhas
	Gama de pesagem ativa
	Balança da classe de precisão III conforme Diretiva 2009/23/CE (apenas válido para a Europa)
	O aparelho cumpre os requisitos do Instituto Nacional de Metrologia, Qualidade e Tecnologia (INMETRO, Brasil) referentes à técnica de pesagem

Texto/Símbolo	Significado
	<p>O aparelho cumpre os requisitos da Agência Nacional de Telecomunicações (ANATEL, Brasil)</p> <p>Indicações relativas à homologação de radiofrequência:</p> <ul style="list-style-type: none"> - Número de homologação HHHH - Ano de homologação AA - Identificação do fabricante FFFF
	<p>Placa de características na tomada de ligação de rede</p> <ul style="list-style-type: none"> • x-y V: tensão de alimentação necessária • max xxx mA: consumo máximo de corrente • : ter atenção à polaridade correta do conector do aparelho • : operar o aparelho com corrente contínua
	<p>Não jogar o aparelho no lixo doméstico</p>

3.4 Símbolo na embalagem

	<p>Proteger da umidade</p>
	<p>As setas apontam para a parte superior do produto Transportar e armazenar na posição vertical</p>
	<p>Quebrável Não jogar no chão, nem deixar cair</p>
	<p>Temperatura mín. e máx. permitida para o transporte e o armazenamento</p>
	<p>Umidade do ar mín. e máx. permitida para o transporte e o armazenamento</p>
	<p>O material da embalagem é reciclável.</p>

3.5 Estrutura do menu

No menu do aparelho estão disponíveis outras funções. Assim, pode configurar o aparelho de forma ideal para suas condições de utilização (detalhes a partir da página 26).

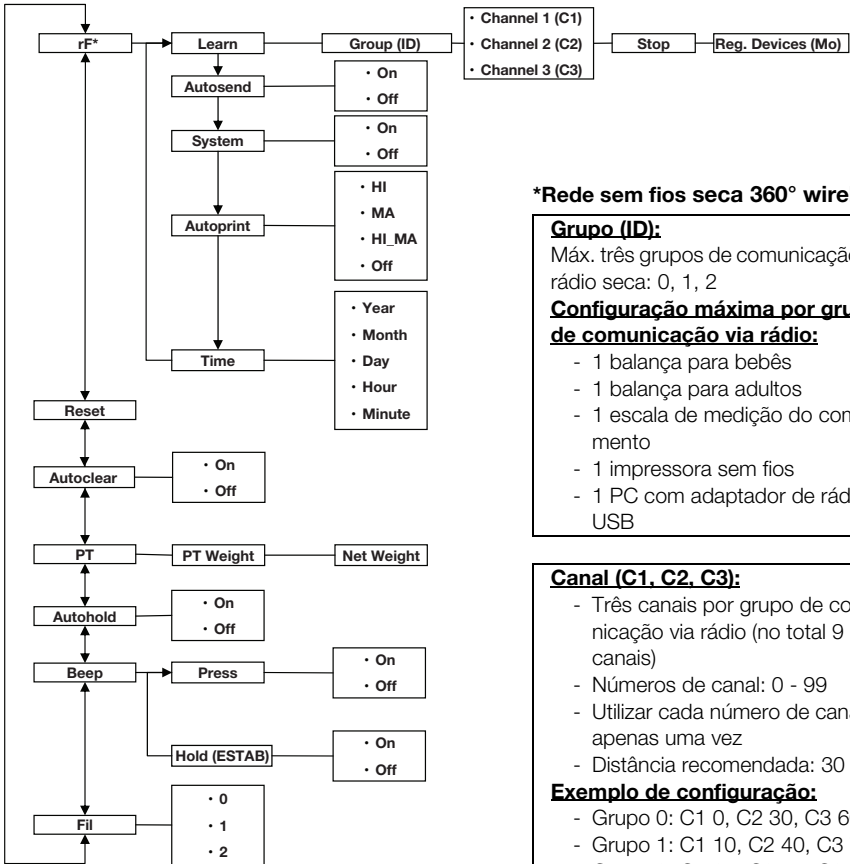

***Rede sem fios seca 360° wireless:**

Grupo (ID):

Máx. três grupos de comunicação via rádio seca: 0, 1, 2

Configuração máxima por grupo de comunicação via rádio:

- 1 balança para bebês
- 1 balança para adultos
- 1 escala de medição do comprimento
- 1 impressora sem fios
- 1 PC com adaptador de rádio USB

Canal (C1, C2, C3):

- Três canais por grupo de comunicação via rádio (no total 9 canais)
- Números de canal: 0 - 99
- Utilizar cada número de canal apenas uma vez
- Distância recomendada: 30

Exemplo de configuração:

- Grupo 0: C1 0, C2 30, C3 60
- Grupo 1: C1 10, C2 40, C3 70
- Grupo 2: C1 20, C2 50, C3 80

(Nota: display sem espaços vazios)

Navegação:

Chamar o menu:

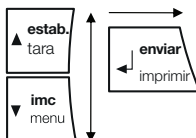

Aparelhos detectados (MO):

- 1: balança para adultos
- 2: escala de medição da altura
- 3: impressora sem fios
- 4: PC com adaptador de rádio USB
- 7: balança para bebês

4. ANTES DE INICIAR A UTILIZAÇÃO DEVE...

4.1 Escopo de fornecimento

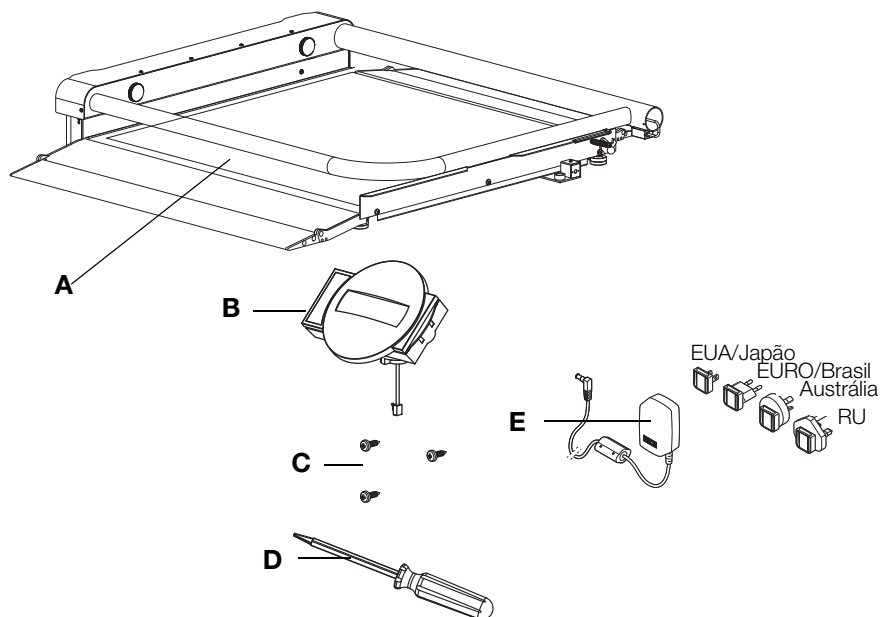

N.º	Componente	Unid.
A	Balança com apoio rebaixado	1
B	Caixa do display com cabo do display	1
C	Parafuso de cabeça redonda para chapa B 3,5 x 9,5	3
D	Chave de fendas	1
E	Alimentador com adaptadores (dependente do modelo: alimentador com conector EURO/Brasil)	1
-	Manual de instruções de utilização, não ilustrado	1

4.2 Montar o aparelho

Levantar o apoio

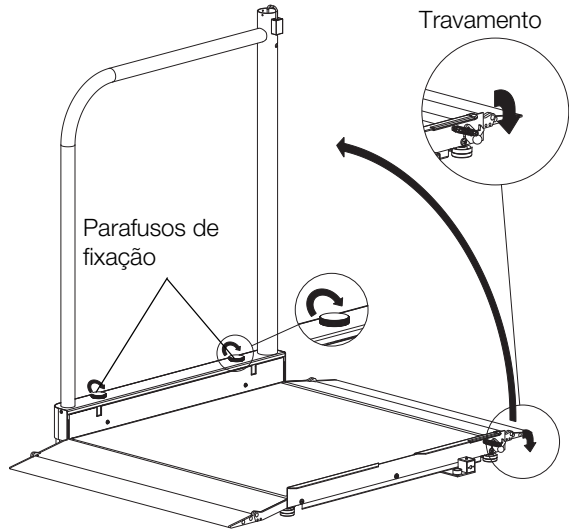

1. Coloque a balança sobre uma superfície segura e plana.
2. Desbloqueie o travamento do apoio.
3. Levante o apoio e segure-o nessa posição.
4. Aperte os dois parafusos de fixação até que o apoio esteja numa posição fixa e sem jogo.

Montagem da caixa do display

1. Retire o cabo do display da fixação no apoio.
2. Ligue o cabo do display no apoio ao cabo da caixa do display.

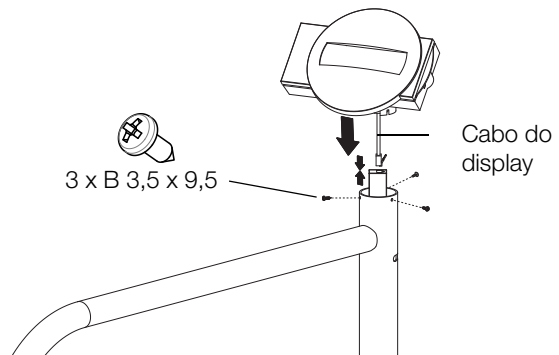

3. Insira o cabo cuidadosamente no apoio.
4. Coloque a caixa do display sobre o apoio.
5. Certifique-se de que os furos da caixa do display e os furos do apoio estão sobrepostos.
6. Aparafuse a caixa do display ao apoio.

Passos finais

1. Certifique-se de que todas as partes estão montadas corretamente.
2. Certifique-se de que todos os parafusos estão apertados.

4.3 Providenciar a alimentação de energia

A alimentação de energia da balança é efetuada através de um alimentador.

Ligar o alimentador



AVISO!

Perigo de ferimentos e de danos no aparelho na utilização de alimentadores errados

Os alimentadores comuns podem fornecer uma tensão mais alta do que indicado nos mesmos. A balança pode sobreaquecer, incendiar-se, derreter ou fazer curto-circuito.

- Utilize exclusivamente alimentadores originais seca de 9 V ou uma tensão de saída regulada de 12 V.

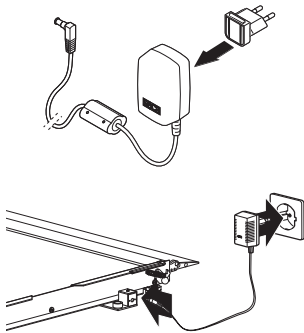

1. Se necessário, insira o conector necessário para sua alimentação de energia no alimentador.
2. Insira o conector do alimentador na tomada de ligação da balança.
3. Ligue o alimentador a uma tomada de rede.
4. Efetue um controle de funcionamento conforme descrito na seção “Controle de funcionamento” na página 39.

5. UTILIZAÇÃO

CUIDADO!

Danos pessoais

Antes de cada utilização do aparelho, efetue um controle de funcionamento conforme descrito na seção “Controle de funcionamento” na página 39.

5.1 Preparar a balança para ser operacional

Deslocar a balança

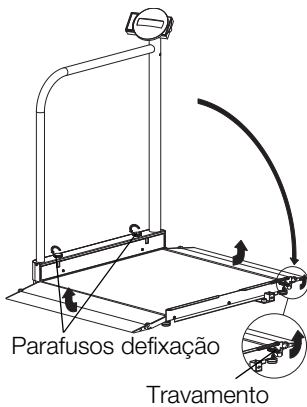

1. Puxe o conector de alimentação do alimentador da tomada.
2. Puxe o conector de alimentação do alimentador da tomada de ligação da balança.
3. Desaperte os parafusos de fixação e rebaixe o apoio com cuidado, até que este assente completamente.
4. Levante o travamento até o mesmo engatar corretamente no apoio.
5. Levante as rampas de acesso.
6. Levante o aparelho cuidadosamente ao longo do apoio.
7. Desloque o aparelho nessa posição para o local de instalação ou de armazenagem desejado.

Alinhamento da balança

ATENÇÃO!

Medição errada devido a derivação de força

Se a caixa da balança estiver colocada, p. ex. sobre uma toalha, o peso não será medido corretamente.

- Coloque a balança de forma a que apenas os pés rosqueados tenham contato com a superfície de apoio.

1. Coloque a balança sobre uma superfície segura e plana.

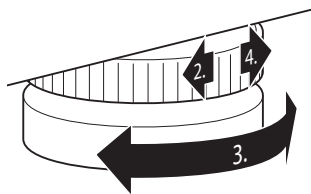

2. Desaperte as rodas serrilhadas.
3. Ajuste o aparelho rodando os pés rosqueados. A bolha de ar do nível deve encontrar-se exatamente no centro do círculo.

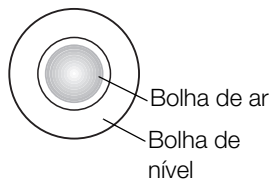

4. Aperte as rodas serrilhadas no sentido da seta. Os pés rosqueados estão protegidos contra desajustes acidentais.

Girar a caixa do display

A caixa do display do aparelho é giratória. Assim, poderá alinhá-la de forma ideal para cada situação de utilização.

- ◆ Gire a caixa do display de modo a permitir um manuseamento e uma leitura confortáveis.

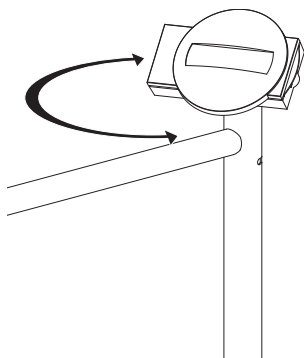

5.2 Pesar



CUIDADO!

Ferimento do paciente devido a queda

As pessoas com mobilidade reduzida podem cair ao tentar colocar-se na balança ou sentar-se na balança.

- Ampare as pessoas com mobilidade reduzida no momento de se colocarem e de se sentarem na balança.

Ligar a balança

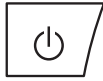

- ◆ Pressione a tecla Ligar (Iniciar).
Todos os elementos do display são indicados brevemente, a seguir aparece **SECA** no display. A balança está operacional quando aparecer a indicação **0.00** no display.

Iniciar o processo de pesagem



1. Certifique-se de que a balança está vazia.
2. Peça ao paciente para se colocar sobre a balança.
3. Peça ao paciente para permanecer quieto.
4. Leia o resultado da medição.

Tarar o peso adicional (TARA)

A função TARA permite evitar que um peso adicional (por exemplo uma toalha ou um apoio na superfície de pesagem) influencie o resultado da pesagem.

ATENÇÃO!

Medição errada devido a derivação de força

Quando um peso adicional, p. ex. uma toalha grande, toca na superfície em que está a balança, o peso não é medido corretamente.

- Certifique-se de que os pesos adicionais se encontram unicamente na superfície de pesagem da balança.



1. Ligue a balança.
2. Coloque o peso adicional sobre a balança.
3. Mantenha a tecla de seta (**estab./tara**) pressionada, até que apareça a mensagem "NET" no display.
4. Aguarde até que o indicador deixe de piscar e surja, em vez desta, **0.00**.
5. Pese o paciente conforme descrito na seção "Iniciar o processo de pesagem".
6. Leia o resultado da medição.
O peso adicional foi subtraído automaticamente.
7. Para desativar a função TARA, pressione a tecla de seta (**estab./tara**), até desaparecer a mensagem "NET" ou desligue a balança.

NOTA

Do peso máximo indicável é deduzido o peso dos objetos já colocados.

Indicar permanentemente o resultado da medição (ESTAB)



Quando ativa a função ESTAB, o valor do peso continua sendo indicado mesmo depois de a balança estar vazia. Desta forma, pode cuidar do paciente antes de anotar o valor do peso.

1. Certifique-se de que a balança está vazia.
2. Ligue a balança.
3. Pese o paciente conforme descrito na seção “Iniciar o processo de pesagem”.
4. Pressione brevemente a tecla de seta (**estab./ tara**).

A indicação permanece intermitente até que seja aferido um peso estável. A seguir, o valor do peso é exibido de forma permanente. O símbolo Δ (função não calibrável) e a mensagem “HOLD” (ESTAB) surgem no display.

5. Para desativar a função ESTAB, pressione brevemente a tecla de seta (**estab./tara**). O símbolo Δ e a mensagem “HOLD” (ESTAB) desaparecem do display.

NOTA:

Se a função Autohold estiver ativa, o valor do peso é automaticamente indicado de forma permanente até a balança se desligar ou ser desligada, ver “Ativar a função Autohold (Ahold)” na página 28.

Determinar e avaliar o Índice de Massa Corporal (IMC)

O Índice de Massa Corporal relaciona a estatura e o peso do corpo permitindo assim dar indicações mais precisas, como p. ex. o peso ideal segundo Broca. É indicada uma faixa de tolerância que corresponde a uma faixa ideal do ponto de vista da saúde.

O aparelho dispõe de três locais de memória para estaturas. É possível introduzir e memorizar a estatura de determinados pacientes. Em alternativa, pode memorizar diferentes valores iniciais e assim definir mais rapidamente a estatura efetiva de um paciente.

1. Certifique-se de que a balança está vazia.
2. Ligue a balança.



3. Pressione brevemente a tecla de seta (**imc/menu**). Aparece a mensagem “BMI” (IMC). É indicado o último local de memória utilizado (aqui local de memória 2).
4. Pode aceitar o local de memória indicado ou selecionar outro local de memória com as teclas de seta.
5. Confirme sua seleção com a tecla Enter (**enviar/imprimir**). Piscam setas no display. É indicada a última estatura salva no local de memória selecionado.
6. Pode aceitar a estatura indicada ou selecionar uma outra estatura com a tecla de seta.
7. Confirme sua seleção com a tecla Enter (**enviar/imprimir**). A estatura introduzida é memorizada e fica novamente disponível para o próximo cálculo do IMC.

NOTA:

Anote o local de memória para poder voltar a chamar a estatura para um novo cálculo do IMC.

8. Pese o paciente conforme descrito na seção “Iniciar o processo de pesagem”. O IMC do paciente é calculado e exibido automaticamente.
9. Leia o IMC e compare-o com as categorias indicadas mais abaixo.
10. Para desativar a função IMC, pressione brevemente a tecla Enter (**enviar/imprimir**).

IMC	Avaliação
inferior a 18,5	O paciente pesa muito pouco. Poderá existir uma tendência para anorexia nervosa. Recomenda-se um aumento de peso de forma a melhorar o bem-estar e a capacidade de desempenho. Em caso de dúvida consultar um médico especialista.
entre 18,5 e 24,9	O paciente tem um peso normal.
entre 25 e 30 (pré-obesidade)	O paciente tem um ligeiro a médio excesso de peso. Deve reduzir o seu peso se padecer de alguma doença (p. ex. diabetes, tensão arterial alta, gota, perturbações do metabolismo lipídico).

IMC	Avaliação
superior a 30	É absolutamente necessário reduzir o peso. O metabolismo, a circulação sanguínea e os ossos estão sendo afetados. Recomenda-se uma dieta coerente, muito exercício e um treinamento de comportamento. Em caso de dúvida consultar um médico especialista.

Enviar resultados de medição para o receptor de rádio



Se a balança estiver integrada numa rede sem fios **seca 360° wireless**, é possível enviar os resultados de medição para aparelhos preparados para recepção, (impressora sem fios, PC com adaptador de rádio USB), através do acionamento das teclas.

- ◆ Pressione a tecla Enter (**enviar/imprimir**).
 - Breve pressão das teclas: enviar os resultados de medição para todos os aparelhos preparados para recepção
 - Longa pressão das teclas: imprimir o resultado de medição na impressora sem fios

Calcular e imprimir automaticamente o IMC

Se utilizar esta balança juntamente com uma impressora sem fios e uma escala de medição do comprimento do sistema **seca 360° wireless**, pode calcular e imprimir automaticamente o IMC.

NOTA:

É condição prévia para esta função que os aparelhos estejam registrados em conjunto num grupo de comunicação via rádio (ver “A rede sem fios seca 360° wireless” na página 31).

1. Efetue a pesagem.
2. Pressione brevemente a tecla Enter (**enviar/imprimir**) da balança.
O valor medido é enviado para a impressora sem fios mas não é impresso.
3. Efetue a medição da altura.
4. Pressione durante mais tempo a tecla Enter (**enviar/imprimir**) da escala de medição da altura.
O valor medido é enviado para a impressora sem fios.
O IMC é calculado.
A altura, o peso e o IMC são impressos.

Comutação automática da gama de pesagem

A balança possui duas gamas de pesagem. Na gama de pesagem 1 (→1←) é-lhe fornecida uma divisão mais precisa da indicação do peso com uma capacidade de carga reduzida. Na gama de pesagem 2 (→2←) pode utilizar a capacidade de carga máxima da balança.

Depois de ligar a balança, a gama de pesagem 1 fica ativa. Se for ultrapassado um determinado valor de peso, a balança comuta automaticamente para a gama de pesagem 2.

Para comutar novamente para a gama de pesagem 1, proceda do seguinte modo:

- ◆ Esvazie completamente a balança.
A gama de pesagem 1 está novamente ativa.

Desligar a balança



- ◆ Pressione a tecla Ligar (Iniciar).

5.3 Outras funções (menu)

No menu da balança estão disponíveis outras funções. Assim, pode configurar a balança de forma ideal para suas condições de utilização.

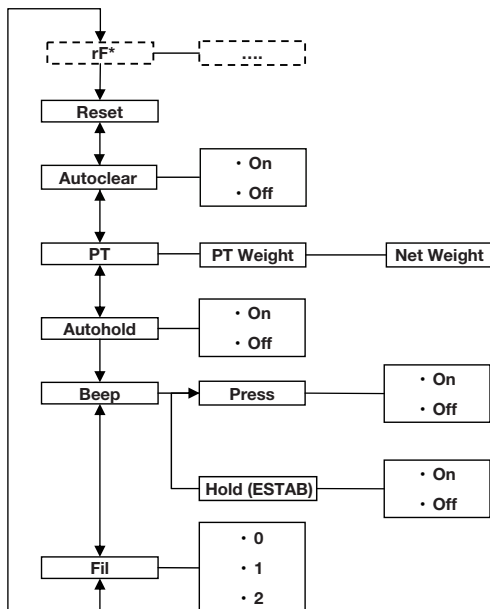

* A descrição do item de menu "rF" encontra-se na seção "Operar a balança em um grupo de comunicação via rádio" na página 33.

Navegar no menu

1. Ligue a balança.
2. Mantenha a tecla de seta (**imc/menu**) pressionada, até que apareça o menu.

O item de menu selecionado por último aparece no display (aqui: autohold "AHOLD").

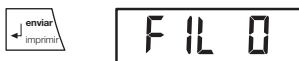

3. Pressione uma das teclas de seta as vezes necessárias até que apareça o item de menu desejado no display (aqui: amortecimento "FIL").
4. Confirme sua seleção com a tecla Enter (**enviar/imprimir**).

São indicadas as definições atuais para o item de menu ou um submenu (aqui: nível "0").



- Para alterar a definição ou chamar outro submenu, pressione uma das teclas de seta as vezes necessárias até que apareça a definição desejada (aqui: nível “2”).
- Confirme a definição com a tecla Enter (**enviar/imprimir**).
A saída do menu é feita automaticamente.
- Para efetuar outras definições, chame novamente o menu e proceda do seguinte modo.

NOTA:

Se durante aprox. 24 segundos não for pressionada nenhuma tecla, a saída do menu é feita automaticamente.

Apagar automaticamente valores salvos (ACLR)



Para evitar que permaneçam na memória do aparelho resultados de medição desatualizados que deem origem a um cálculo do IMC incorreto, é possível configurar a balança de forma a que os resultados de medição sejam eliminados automaticamente após 5 minutos.

NOTA:

Em alguns modelos esta função vem já ativada de fábrica. Se desejar, pode desativar a função.

- No menu, selecione o item “ACLR”.
- Confirme a seleção.
- Selecione a definição desejada:
 - On
 - Off
- Confirme a seleção.
A saída do menu é feita automaticamente.

Salvar permanentemente o peso adicional (Pt)

A função de pré-taragem permite salvar um peso adicional de forma permanente e subtrai-lo automaticamente de um resultado de medição. Pode salvar por exemplo um peso aproximado para os sapatos e roupas e subtrai-lo do resultado de medição, sempre que um paciente é pesado completamente vestido.

O aparelho dispõe de três locais de memória para valores do peso. É possível memorizar diferentes valores do peso e chamá-los individualmente conforme a situação inicial, de forma a serem automaticamente deduzidos do resultado da medição.

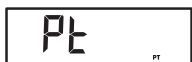
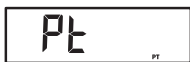

1. No menu, selecione o item "Pt".
Aparece a mensagem "Pt".
2. Confirme sua seleção.
É indicado o último local de memória utilizado.
3. Pode aceitar o local de memória indicado ou selecionar outro local de memória.
4. Confirme a seleção.
Piscam setas no display.
É indicado o último peso adicional no local de memória selecionado.
5. Pode aceitar o valor salvo ou alterá-lo com as telas de seta.

NOTA:

Se introduzir o valor "0", a função é desligada. A mensagem "Pt" já não aparece no display.

6. Confirme sua seleção.
7. Peça ao paciente para se colocar sobre a balança.
É indicado o peso do paciente.
O peso adicional salvo foi subtraído automaticamente.
8. Para desativar a função, selecione novamente no menu o item "Pt".
9. Confirme sua seleção.
A função está desativada.
A saída do menu é feita automaticamente.

NOTA:

Se desligar a balança, a função é desligada. Ao ligar novamente, a mensagem "Pt" já não aparece no display.

Ativar a função Autohold (Ahold)

Quando ativa a função Autohold, o resultado da medição continua sendo indicado em cada processo de pesagem, depois de a balança ser esvaziada. Deixa de ser necessário ativar manualmente a função ESTAB em cada processo de pesagem.

NOTA:

- Em alguns modelos esta função vem já ativada de fábrica. Se desejar, pode desativar a função.



1. No menu, selecione o item “AHOLD”.
2. Confirme a seleção.
É indicada a definição atual.
3. Selecione a definição desejada:
 - On
 - Off
4. Confirme sua seleção.
A saída do menu é feita automaticamente.

Ativar sinais acústicos (BEEP)

Pode definir se deve ser audível um sinal acústico ao pressionar as teclas ou ao ser alcançado um valor de peso estável. O último é importante para a função ESTAB/Autohold.

NOTA:

A função “Sinal acústico com um valor de peso estável” vem ativada de fábrica. Se desejar, pode desativar esta função.





1. No menu, selecione o item “bEEP”.
2. Confirme a seleção.
3. Selecione um item de menu:
 - Press: sinal acústico ao pressionar teclas
 - Hold (ESTAB): sinal acústico quando é alcançado um valor de peso estável.
4. Confirme sua seleção.
É indicada a definição atual.
5. Selecione a definição desejada:
 - On
 - Off
6. Confirme sua seleção.
A saída do menu é feita automaticamente.
7. Se desejar ativar o sinal acústico também para a segunda função, repita o processo.

Ajustar o amortecimento (FIL)

Com o amortecimento (FIL = filtro) pode reduzir as falhas na determinação do peso (p. ex. devido aos movimentos do paciente).



1. No menu, selecione o item “FIL”.
2. Confirme a seleção.
É indicada a definição atual.

FIL 2

3. Selecione um nível de amortecimento.
 - 0: sem amortecimento
 - 1: amortecimento médio
 - 2: amortecimento elevado
4. Confirme a seleção.

A saída do menu é feita automaticamente.

Restabelecer as definições de fábrica (RESET)

As definições de fábrica podem ser restabelecidas para as seguintes funções:

Função	Definição de fábrica
Autohold (Ahold)	dependente do modelo
Sinal acústico (Press)	Off
Sinal acústico (Hold) (ESTAB)	On
Amortecimento (FIL)	0
Autoclear (Aclear)	dependente do modelo
Pre-Tara (Pt)	0 kg
Comprimento do corpo para o Índice de Massa Corporal (IMC)	170 cm
Módulo de rádio (SYS)	Off
Autosend (ASend)	Off
Autoprint (APrt)	Off

NOTA:

No restabelecimento das definições de fábrica o módulo de rádio é desligado. As informações relativas aos grupos de comunicação via rádio mantêm-se. Os grupos de comunicação via rádio não têm de ser novamente configurados.

rESEt

1. No menu, selecione o item "rESEt".
2. Confirme a seleção.

A saída do menu é feita automaticamente.
3. Desligue a balança.

As definições de fábrica são restabelecidas e ficam novamente disponíveis quando a balança voltar a ser ligada.

6. A REDE SEM FIOS SECA 360° WIRELESS

6.1 Introdução

O aparelho está equipado com um módulo de rádio. O módulo de rádio permite a transmissão sem fios dos resultados de medição para avaliação e documentação. É possível fazer a transmissão dos dados para os seguintes aparelhos:

- impressora sem fios seca
- PC com adaptador de rádio USB seca

Grupos de comunicação via rádio seca

A rede sem fios **seca 360° wireless** funciona com grupos de comunicação via rádio. Um grupo de comunicação via rádio é um grupo virtual de emissores e receptores. Caso seja necessário operar vários emissores e receptores do mesmo tipo, é possível equipar até 3 grupos de comunicação via rádio (0, 1, 2).

A configuração de vários grupos de comunicação via rádio assegura o endereçamento confiável e correto de valores de medição, quando são utilizadas várias salas de exame com o mesmo tipo de equipamento.

A distância máxima entre emissor e receptor é de aprox. 10 metros. Determinadas características do local, como p. ex. a espessura e constituição das paredes, podem reduzir o alcance.

Por cada grupo de comunicação via rádio é possível a seguinte combinação de aparelhos:

- 1 balança para bebês
- 1 balança para adultos
- 1 escala de medição da altura
- 1 impressora sem fios seca
- 1 PC com adaptador de rádio USB seca

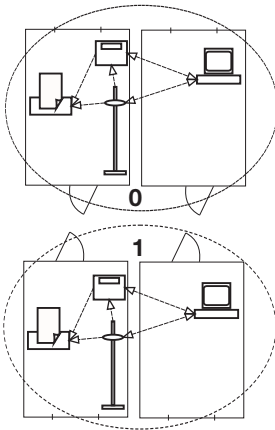

Canais

Dentro de um grupo de comunicação via rádio os aparelhos comunicam entre si através de três canais (C1, C2, C3). Desta forma, é assegurada uma transmissão de dados confiável e sem falhas.

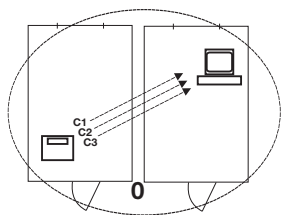

Se configurar um grupo de comunicação via rádio com esta balança, o aparelho irá sugerir-lhe três canais que garantem uma excelente transmissão de dados. Recomendamos que aceite os números de canal sugeridos.

Também pode seleccionar os números de canal (0 a 99) manualmente, por exemplo, quando deseja instalar vários grupos de comunicação via rádio.

De forma a assegurar uma transmissão de dados sem falhas, os canais têm de ter uma distância suficiente entre eles. Recomendamos uma distância entre os números de canal de pelo menos 30. Cada número de canal só pode ser utilizado para um canal, respectivamente.

Exemplo de configuração: números de canal na instalação de 3 grupos de comunicação via rádio dentro de um consultório:

- Grupo de comunicação via rádio 0: C1=_0, C2=30, C3=60
- Grupo de comunicação via rádio 1: C1=10, C2=40, C3=70
- Grupo de comunicação via rádio 2: C1=20, C2=50, C3=80

Detecção de aparelhos

Se configurar um grupo de comunicação via rádio com a balança, este irá procurar outros aparelhos ativos do sistema **seca 360° wireless**. Os aparelhos detectados são indicados no display da balança como módulos (p. ex. "MO 3"). Os números significam o seguinte:

- 1: balança para adultos
- 2: escala de medição da altura
- 3: impressora sem fios
- 4: PC com adaptador de rádio USB seca
- 7: balança para bebês
- 5, 6 e 8 a 12: reservado para ampliação do sistema

6.2 Operar a balança em um grupo de comunicação via rádio

Todas as funções necessárias para operar o aparelho em um grupo de comunicação via rádio seca se encontram no submenu “rF”. Poderá encontrar informações sobre como navegar no menu na página 26.

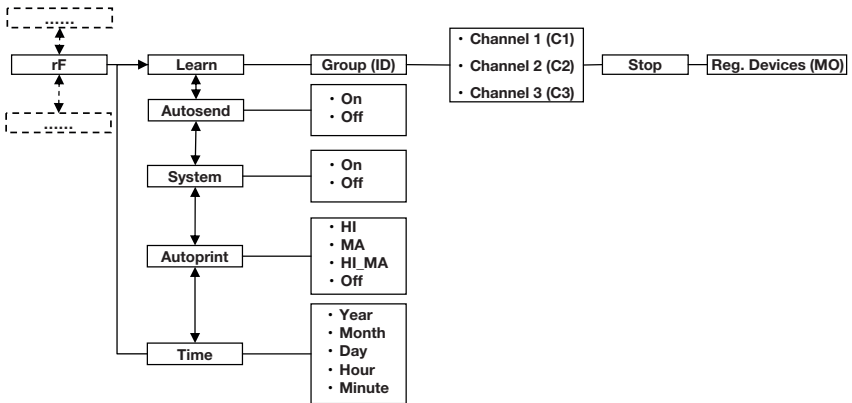

Ativar módulo de rádio (SYS)

O aparelho é fornecido com o módulo de rádio desativado. Tem de o ativar antes de poder configurar um grupo de comunicação via rádio.

SYS

On

1. Ligue o aparelho.
2. Selecione no submenu “rF” o item de menu “SYS”.
3. Confirme a seleção.
4. Selecione a definição “On”.
5. Confirme a seleção.

A saída do menu é feita automaticamente.

Configurar um grupo de comunicação via rádio (Lrn)

Para configurar um grupo de comunicação via rádio, proceda do seguinte modo:

rF

Lrn

1. Ligue o aparelho.
2. Chame o menu.
3. No menu, selecione o item “rF”.
4. Confirme a seleção.
5. Selecione no submenu “rF” o item de menu “Lrn” (Learn).
6. Confirme a seleção.



Id 0



Id 1



C1 0



C230



C360



StOP

É indicado o grupo de comunicação via rádio definido atualmente (aqui: grupo de comunicação via rádio 0 “Id 0”).

Se o grupo de comunicação via rádio “0” já existir e desejar configurar um outro grupo de comunicação via rádio com este aparelho, selecione outro ID com as teclas de seta (aqui: grupo de comunicação via rádio 1 “Id 1”).

7. Confirme sua seleção do grupo de comunicação via rádio.

O aparelho sugere um número de canal para o canal 1 (aqui: “C1 0”).

Pode aceitar o número de canal sugerido ou definir outro número de canal com a tecla de seta.

8. Confirme sua seleção para o canal 1.

O aparelho sugere um número de canal para o canal 2 (aqui: “C230”).

Pode aceitar o número de canal sugerido ou definir outro número de canal com a tecla de seta.

NOTA:

A apresentação dos números de canal de dois dígitos é feita sem espaços vazios. A indicação “C230” significa: canal “2”, número de canal “30”.

9. Confirme sua seleção para o canal 2.

O aparelho sugere um número de canal para o canal 3 (aqui: “C360”).

Pode aceitar o número de canal sugerido ou definir outro número de canal com a tecla de seta.

10. Confirme sua seleção para o canal 3.

A indicação “StOP” aparece no display.

O aparelho espera pelos sinais de outros aparelhos aptos para transmissão a nível de alcance.

NOTA:

Alguns aparelhos necessitam de um procedimento especial de ligação caso tenham de ser integrados num grupo de comunicação via rádio. Respeite o manual de instruções de utilização do respectivo aparelho.

- Ligue o aparelho que deseja integrar no grupo de comunicação via rádio, p. ex. uma impressora sem fios.

Quando a impressora sem fios é reconhecida, ouve-se um sinal acústico.

NOTA:

Quando integrar uma impressora sem fios em um grupo de comunicação via rádio tem de seleccionar uma opção de impressão (menu\rFAPrt) e definir a hora (menu\rFtiME).

- Repita o passo 11. para todos os aparelhos que deseja integrar neste grupo de comunicação via rádio.
- Pressione a tecla Enter para concluir o processo de procura.
- Pressione a tecla de seta para visualizar quais os aparelhos que foram detectados (aqui: "MO 3" para uma impressora sem fios).
Se tiver integrado vários aparelhos no grupo de comunicação via rádio, pressione várias vezes as teclas de seta para assegurar que todos os aparelhos foram detectados pela balança.
- Saia do menu com a tecla Enter ou espere até que a saída do menu seja feita automaticamente.

MO 3

Ativar a transmissão automática (ASend)

Pode configurar o aparelho de forma a que os resultados de medição sejam enviados automaticamente para todos os emissores preparados para recepção e registados no mesmo grupo de comunicação via rádio (p. ex.: impressora sem fios, PC com adaptador de rádio USB).

NOTA:

Se utilizar uma impressora sem fios, assegure-se de que, como opção de impressão, não está definido "Off" (ver "Seleccionar a opção de impressão (APrt)" na página 36).

- Ligue o aparelho.
- Selecione no submenu "rF" o item de menu "ASend" e confirme a seleção.
- Selecione a definição "On" e confirme a seleção. A saída do menu é feita automaticamente.

ASend

On

Selecionar a opção de impressão (APrt)

Pode configurar o aparelho de forma a que os resultados de medição sejam impressos automaticamente por uma impressora sem fios registrada no grupo de comunicação via rádio.

NOTA:

Esta função só está disponível se tiver sido integrada uma impressora sem fios seca através da função “Learn” no grupo de comunicação via rádio.

A rectangular display box containing the text 'APrt' in a stylized, monospaced font.

A rectangular display box containing the text 'AA' in a stylized, monospaced font.

1. Ligue o aparelho.
2. Selecione no submenu “rF” o item “APrt” e confirme a seleção.
3. Selecione a definição aplicável à sua combinação de aparelhos:
 - HI: resultados de medição de aparelhos de medição do comprimento (função inexistente neste modelo)
 - MA: resultados de medição de balanças
 - HI_MA: resultados de medição de aparelhos de medição do comprimento e de balanças (função inexistente neste modelo)
 - Off: sem impressão automática, a impressão só é possível através de uma pressão longa da tecla Enter durante o processo de pesagem.
4. Confirme sua seleção.
A saída do menu é feita automaticamente.

Definir a hora (Time)

Pode configurar o sistema de forma a que a impressora sem fios acrescente automaticamente a data e a hora aos seus resultados de medição. Para tal, tem de definir uma vez a data e a hora neste aparelho e transferir para o relógio interno da impressora sem fios.

NOTA:

Esta função só está disponível se tiver sido integrada uma impressora sem fios seca através da função “Learn” no grupo de comunicação via rádio.

A rectangular display box containing the text 'tIME' in a stylized, monospaced font.

A rectangular display box containing the text 'YEA 13' in a stylized, monospaced font.

1. Ligue o aparelho.
2. Selecione no submenu “rF” o item “tIME”.
3. Confirme a seleção.
É indicada a definição atual para “Ano” (YEA).
4. Defina o número correto do ano.
5. Confirme a seleção.

6. Repita os passos 4. e 5. respectivamente para “Mês” (**Mon**), “Dia” (**dAY**), “Hora” (**hour**) e “Minuto” (**Min**).
7. Confirme sua seleção.
Após a confirmação da definição dos “minutos” a saída do menu é feita automaticamente.
As definições são transmitidas automaticamente à impressora sem fios.
A impressora sem fios acrescenta automaticamente a data e a hora a todas as impressões.

NOTA:

Para mais operações com a impressora sem fios consulte o respectivo manual de instruções de utilização.

7. TRATAMENTO HIGIÊNICO

**AVISO!****Choque elétrico**

O aparelho não está sem corrente quando for pressionada a tecla Ligar/Desligar e o display se apaga. Na utilização de líquidos no aparelho pode haver choque elétrico.

- Certifique-se de que o aparelho está desligado antes de cada tratamento higiénico.
- Retire o conector de alimentação da corrente antes de qualquer tratamento higiénico.
- Certifique-se de que não entram líquidos no aparelho.

**CUIDADO!****Danos no aparelho**

Produtos de limpeza e desinfeção inadequados podem danificar as superfícies sensíveis do aparelho.

- Não utilize produtos de limpeza agressivos ou abrasivos.
- Não utilize álcool ou benzina.
- Utilize exclusivamente desinfetante adequado para superfícies sensíveis. Os desinfetantes adequados se encontram à venda em lojas especializadas.

7.1 Limpeza

- ◆ Em caso de necessidade, limpe as superfícies do aparelho com um pano macio umedecido com água de sabão suave.

7.2 Desinfecção

ATENÇÃO!

Danos do aparelho

Os vidros de visualização nas escalas e displays são compostos por vidro acrílico. Os vidros acrílicos podem quebrar-se ou ficar turvos, caso sejam utilizados desinfetantes inadequados.

- Utilize exclusivamente desinfetante adequado para superfícies sensíveis. Os desinfetantes adequados encontram-se à venda em lojas especializadas.
1. Observe o manual de instruções de utilização do desinfetante.
 2. Desinfete o aparelho em intervalos regulares com um pano macio umedecido com um desinfetante adequado.
 3. Observe os seguintes prazos:

Prazo	Componente
Antes de cada medição com contato direto com a pele	Plataforma de pesagem
Depois de cada medição com contato direto com a pele	Plataforma de pesagem
Se necessário	<ul style="list-style-type: none">• Display• Teclado de membrana

7.3 Esterilização

Não é permitida a esterilização do aparelho.

8. CONTROLE DE FUNCIONAMENTO

- ◆ Antes de cada utilização efetue um controle do funcionamento.

Fazem parte de um controle do funcionamento completo:

- Exame visual para detecção de danos mecânicos
- Verificação do alinhamento do aparelho
- Controle visual e verificação do funcionamento dos elementos de indicação
- Verificação do funcionamento de todos os elementos de comando apresentados no capítulo “Visão geral”
- Verificação do funcionamento dos acessórios opcionais

Se detectar anomalias ou desvios durante o controle de funcionamento, tente primeiro corrigir o erro com a ajuda do capítulo “O que fazer quando...?” neste documento.



CUIDADO!

Danos pessoais

Se, durante o controle de funcionamento, detectar anomalias ou desvios que não podem ser corrigidos com a ajuda do capítulo “O que fazer quando...?” deste documento, não deve utilizar o aparelho.

- Mandar reparar o aparelho pelo serviço de assistência técnica da seca ou por um serviço de pós-venda autorizado.
- Ter em atenção a seção “Manutenção/Recalibração” neste documento.

9. O QUE FAZER QUANDO...?

Falha	Causa/Eliminação
... com carga não aparece nenhuma indicação do peso?	A balança não tem alimentação de energia. - Verificar se a balança está ligada.
... não aparece 0.00 antes da pesagem?	Foi colocada carga na balança antes de esta ser ligada. - Esvaziar a balança. - Desligar e tornar a ligar a balança.

Falha	Causa/Eliminação
... um segmento está permanentemente aceso ou não se acende?	O respectivo ponto indica um erro. - Contatar o serviço de manutenção.
... aparece a indicação “STOP”?	Foi excedida a carga máxima. - Esvaziar a balança.
... aparece a indicação “tEMP”?	A temperatura ambiente da balança é muito alta ou muito baixa. - Colocar a balança numa temperatura ambiente entre +10 °C e +40 °C. - Esperar aprox. 15 minutos até que a balança se tenha adaptado à temperatura ambiente.
... depois de ligar são enviados resultados de medição pela primeira vez e se ouvem dois sinais acústicos?	O aparelho não conseguiu enviar resultados de medição aos receptores de rádio (impressora sem fios seca ou PC com adaptador de rádio USB seca). - Certifique-se de que a balança está integrada na rede sem fios. - Certifique-se de que o receptor está ligado. A recepção é afetada por aparelhos de alta frequência que se encontrem nas imediações (p. ex. celulares). - Na rede sem fios seca mantenha os aparelhos de alta frequência a uma distância mínima de 1 metro dos emissores e receptores. A potência de envio efetiva de aparelhos de alta frequência pode requerer distâncias mínimas de mais de 1 metro. Pode consultar os detalhes em www.seca.com . NOTA: Se a falha não for eliminada, nas próximas tentativas de envio não soará nenhum aviso acústico.
... no menu “rF” só é visível o item “SYS”?	O módulo de rádio está desativado. - Ativar o módulo de rádio (ver “Ativar módulo de rádio (SYS)” na página 33).
... no menu “rF” só são visíveis os itens “SYS” e “Lrn”?	O módulo de rádio está ativado e não está configurado nenhum grupo de comunicação via rádio. - Criar grupo de comunicação via rádio (ver “Configurar um grupo de comunicação via rádio (Lrn)” na página 33).

Falha	Causa/Eliminação
... no menu “rF” os itens “APrt” e “Time” não são visíveis?	Nenhuma impressora sem fios registrada no grupo de comunicação via rádio. - Registrar a impressora sem fios no grupo de comunicação via rádio através do item de menu “Lrn” (ver “Configurar um grupo de comunicação via rádio (Lrn)” na página 33).
...depois de abrir o menu, o item “rF” não é indicado	O módulo de rádio da balança está avariado. - Contatar o serviço de manutenção seca.
... aparece a indicação “Er:X:11”?	A balança está em posição muito alta ou foi sobrecarregada num dos cantos. - Esvaziar a balança ou distribuir o peso uniformemente. - Reiniciar a balança.
... aparece a indicação “Er:X:12”?	A balança foi ligada com excesso de peso sobre ela. - Esvaziar a balança. - Reiniciar a balança.
... aparece a indicação “Er:X:16”?	A balança se moveu devido à oscilação própria, não foi possível determinar o ponto zero. - Reiniciar a balança.
... é pressionada a tecla Enter (enviar/imprimir) e aparece a indicação “Er:X:71”?	Não é possível a transmissão de dados, o módulo de rádio está desativado. - Ativar o módulo de rádio (ver “Ativar módulo de rádio (SYS)” na página 33).
... é pressionada a tecla Enter (enviar/imprimir) e aparece a indicação “Er:X:72”?	Não é possível a transmissão de dados, não está configurado nenhum grupo de comunicação via rádio. - Criar grupo de comunicação via rádio (ver “Configurar um grupo de comunicação via rádio (Lrn)” na página 33).

10. MANUTENÇÃO/RECALIBRAÇÃO

10.1 Informações sobre manutenção e recalibração

Recomendamos a realização de uma manutenção antes da recalibração do aparelho.

ATENÇÃO!

Erros de medição devido a uma manutenção incorreta

- Os trabalhos de manutenção e reparação devem ser executados apenas pelo serviço técnico da seca ou por um serviço de pós-venda autorizado.
- Em www.seca.com encontra o serviço de pós-venda mais próximo de você. Em alternativa, envie um e-mail para service@seca.com.

Solicite a realização de uma recalibração por pessoas autorizadas em conformidade com as disposições legais nacionais em vigor. O ano da primeira calibração encontra-se após a marca CE na placa de características sobre o número do organismo notificado 0109 (Serviço de Metrologia do Estado de Hessen [Hessische Eichdirektion, Alemanha]).

É sempre necessária uma recalibração se uma ou várias marcas de selagem tiverem sido violadas ou se o índice do contador de calibração não coincidir com o número na marca do contador de calibração válida. Se houver marcas de selagem violadas, contate diretamente o serviço técnico da seca.

10.2 Verificar o índice do contador de calibração

Esta balança seca está calibrada. As calibrações só podem ser realizadas em pontos autorizados. Para assegurar isso, a balança está equipada com um contador de calibração que registra todas as alterações aos dados relevantes em termos de calibração.

Se você quiser verificar se a balança está devidamente calibrada, proceda do seguinte modo:

1. Se necessário, desligue a balança.
2. Mantenha pressionada uma tecla qualquer e ligue a balança.



No display, o índice do contador de calibração atual pisca por poucos segundos.



3. Compare o índice do contador de calibração exibido com o número indicado na marca do contador de calibração.

Para que uma calibração seja válida, os dois números têm que coincidir. Se a marca e o contador de calibração não coincidirem, é necessário realizar uma recalibração. Contate seu serviço de pós-venda ou o serviço técnico da seca. Depois de realizada a recalibração passa a ser utilizada uma marca do contador de calibração nova e atualizada para a identificação do estado do contador de calibração. Esta marca é protegida com a colocação de um selo adicional pela pessoa autorizada para a realização da recalibração. A marca do contador de calibração pode ser aplicada pelo serviço técnico da seca.

11. DADOS TÉCNICOS

11.1 Dados técnicos gerais

Dados técnicos gerais seca 677	
Dimensões balança dobrada	
• Profundidade	965 mm
• Largura	1089 mm
• Altura	151 mm
Dimensões balança montada	
• Profundidade	965 mm
• Largura	920 mm
• Altura	1120 mm
Dimensões plataforma de pesagem	
• Profundidade	965 mm
• Largura	800 mm
• Altura	55 mm
Peso próprio	aprox. 34,7 kg
Faixa de temperatura	
• Funcionamento	+10 °C até +40 °C
• Armazenamento	-10 °C até +65 °C
• Transporte	-10 °C até +65 °C

Dados técnicos gerais seca 677	
Pressão atmosférica <ul style="list-style-type: none"> • Funcionamento • Armazenamento • Transporte 	700-1060 hPa 700-1060 hPa 700-1060 hPa
Umidade do ar <ul style="list-style-type: none"> • Funcionamento • Armazenamento • Transporte 	30% - 80% sem condensação 0% - 95% sem condensação 0% - 95% sem condensação
Altura dos dígitos	25 mm
Alimentação de energia	Alimentador
Consumo de energia <ul style="list-style-type: none"> • com módulo de rádio desativado • com módulo de rádio ativado 	aprox. 20 mA aprox. 37 mA
Dispositivo médico segundo a Diretiva 93/42/CEE (apenas válido para a Europa)	Classe I com função de medição
EN 60601-1: <ul style="list-style-type: none"> • aparelho isolado, classe de proteção II: • Aparelho eletromedicinal, tipo B: 	 
Transmissão via rádio <ul style="list-style-type: none"> • Banda de frequência • Espaçamento entre canais • Modulação • Data rate • Potência de envio • Normas aplicadas 	2,433 GHz - 2,480 GHz 199,95 kHz 2-FSK 50 kBaud < 10 mW EN 300 328 EN 301489-1 EN 301489-17

11.2 Dados da técnica de pesagem

Dados da técnica de pesagem seca 677	
Calibração segundo a Diretiva 2009/23/CE (apenas válido para a Europa)	Classe III
Carga máxima <ul style="list-style-type: none"> • Faixa de carga parcial 1 • Faixa de carga parcial 2 	200 kg 300 kg
Carga mínima <ul style="list-style-type: none"> • Faixa de carga parcial 1 • Faixa de carga parcial 2 	2,0 kg 4,0 kg

Dados da técnica de pesagem	
Divisão mínima	
• Faixa de carga parcial 1	100 g
• Faixa de carga parcial 2	200 g
Faixa da tara	300 kg
Precisão na primeira calibração	
• Faixa de carga parcial 1, até 50 kg	±50 g
• Faixa de carga parcial 1, 50 kg até 200 kg	±100 g
• Faixa de carga parcial 2, até 100 kg	±100 g
• Faixa de carga parcial 2, 100 kg até 300 kg	±200 g

12. ACESSÓRIOS OPCIONAIS

Aparelhos seca 360° wireless	Número de artigo
Escalas de medição do comprimento	
• seca 274	Variantes específicas do país
• seca 264	Variantes específicas do país
Rampa de acesso	470-00-00-009
Impressora sem fios	
• seca 360° wireless printer 465	Variantes específicas do país
• seca 360° wireless printer advanced 466	Variantes específicas do país
Software para PC	
• seca analytics 115	Pacotes de licença específicos da utilização
Adaptador de rádio USB	
• seca 360° wireless USB adapter 456	456-00-00-009

13. PEÇAS SOBRESSALENTES

Peças sobressalentes	Número de artigo
Alimentador bivolt: 100 - 240 V~ / 50 - 60 Hz / 12 V= / 0,5 A	68-32-10-265

14. ELIMINAÇÃO



Não jogue o aparelho no lixo doméstico. O aparelho tem de ser eliminado de forma adequada como sucata eletrônica. Respeite as respectivas disposições nacionais. Para maiores informações, contate os nossos serviços em:

service@seca.com

15. GARANTIA

Para falhas originadas por defeito de material ou de fabrico, o direito à garantia se aplica por um período de dois anos após o fornecimento. Todas as partes móveis, como p. ex. pilhas, cabo, alimentadores, acumuladores, etc. estão excluídas da garantia. Todas as falhas abrangidas pela garantia serão eliminadas sem qualquer custo para o cliente, mediante a apresentação da nota fiscal de compra. Outras reivindicações não serão levadas em consideração. Os custos de transporte ficam a cargo do cliente se o aparelho se encontrar noutro local que não a morada do cliente. Em caso de danos durante o transporte, o direito à garantia só se aplicará se tiver sido utilizada a embalagem original completa para o transporte, e se a balança tiver sido acomodada e fixada convenientemente dentro da mesma. Por esse motivo, guarde todas as partes da embalagem.

O direito à garantia é anulado se o aparelho tiver sido aberto por pessoas sem autorização expressa da seca.

Para os clientes que se encontram no estrangeiro, pedimos que em caso de reivindicação do direito à garantia se dirija ao vendedor do respectivo país.



Agência Nacional de Telecomunicações

0691-14-4456



(0 1) 0 7 8 9 8 9 9 4 3 8 9 3 2 3

NOTA:

Este aparelho está homologado pela Anatel, de acordo com os procedimentos regulamentados pela Resolução 242/200 e atende os requisitos técnicos aplicados. Para maiores informações, consulte o site da ANATEL: www.anatel.gov.br.

NOTA:

Este aparelho opera em caráter secundário, isto é, não tem direito a proteção contra interferência prejudicial, mesmo de estações do mesmo tipo, e não pode causar interferência a sistemas operando em caráter primário.

Sistemas de Medição Médica e Balanças desde 1840

seca gmbh & co. kg
Hammer Steindamm 9-25
22089 Hamburg · Alemanha
Telefone +49 40 20 00 00 0
Fax +49 40 20 00 00 50
info@seca.com

A seca opera em todo o mundo com sede
na Alemanha e filiais em:

seca france
seca united kingdom
seca north america
seca schweiz
seca zhong guo
seca nihon
seca mexico
seca austria
seca polska
seca middle east
seca brasil
seca suomi

e com parceiros exclusivos em
mais de 110 países.

Todos os dados de contato estão em
www.seca.com